

- IT**
- 1 Inserire la tenda nel battente.
 - 2 Fissare la tenda al battente con le viti indicate.
 - 3 Togliere il tappo presente sul lato sinistro del battente.
 - 4 Inserire le estremità della balza nel lato smussato delle guide.
 - 5 Le guide devono alloggiare all'interno della tenda.
 - 6 Inserire il cordino nell'apposita sede dei supporti guida.
 - 7 / 7A / 7B Tirare i supporti guida verso il basso e inserirli nelle guide.
 - 8 Accertarsi che le guide siano parallele ai bordi del battente.
 - 9 Fissare le guide con le viti indicate.
 - 10 La tenda è pronta per l'uso.

- UK**
- 1 Introduce the blind in the shutter.
 - 2 Fix the blind to the shutter with the specified screws.
 - 3 Remove the top situated in the left part of the shutter.
 - 4 Introduce the valence's extremities in the guides' rounded part.
 - 5 Guides have to be situated inside the blind.
 - 6 Introduce the cord in the appropriate piece of the guides' support.
 - 7 / 7A / 7B Stretch journal guides down and introduce them into the guides.
 - 8 Be sure that the guides are parallel to the shutter's sides.
 - 9 Fix the guides using the specified screws.
 - 10 The blind is ready.

- ES**
- 1 Colocar la cortina en el batiente.
 - 2 Fijar la cortina en el batiente con los tornillos proporcionados.
 - 3 Quitar el t'allo.6n presente en la parte izquierda del batiente.
 - 4 Colocar las extremidades de la tela en la parte redondeada de las guías.
 - 5 Las guías tienen que fijarse en el interior de la cortina.
 - 6 Colocar la cinta elástica de sujeción en los soportes guías.
 - 7 / 7A / 7B Tirar los soportes de guía hacia abajo y colocarlos en las guías.
 - 8 Asegurarse que las guías sean paralelas a los lados del batiente.
 - 9 Fijar las guías con los tornillos predispuestos.
 - 10 La cortina ya se puede utilizar.



IT NUOVA TENDA OSCURANTE

UK NEW DARKENING BLIND

ES NUEVA CORTINA EXTERIOR



IT NUOVA TENDA FRANGISOLE

UK NEW SUNSHIELD BLIND

ES NUEVA CORTINA PARASOL

IT **Attenzione:** leggere con attenzione le presenti istruzioni prima di procedere con l'installazione e seguirle attentamente per conseguire una efficienza ottimale del prodotto. Conservare le istruzioni anche ad installazione ultimata.

UK **Attention:** Ensure you have read and fully understand these instructions before proceeding to installation and follow them throughout the installation to ensure ideal product performance and the validity of the guarantee. Keep this booklet for future reference even after installation.

ES **Atención:** leer con atención las siguientes instrucciones antes de realizar la instalación y seguir las atentamente para conseguir una óptima eficiencia del producto. Guardar las instrucciones incluso después de haber terminado la instalación.

Contenuto dell'imballo

- 1 Tenda
- 2 Guide laterali
- 3 Supporti guida
- 4 / 5 Viti

Package contents

- 1 Blind
- 2 Side rails
- 3 Journal guides
- 4 / 5 Screws

Contenido del paquete

- 1 Cortina
- 2 Guías laterales
- 3 Soportes de guía
- 4 / 5 Tornillos

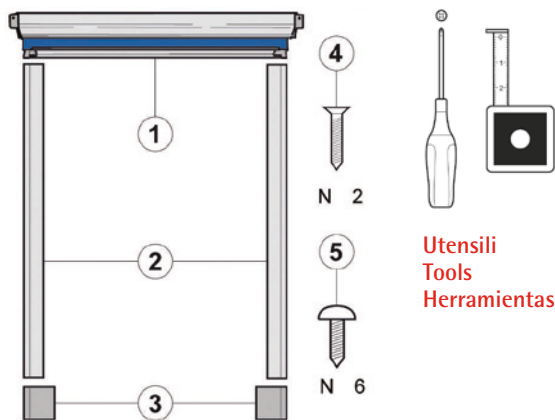

N 2

N 6

Utensili
Tools
Herramientas

